

Kamna na dřevo & sporáky



SEGUIN 
DUTERIEZ

obsah

System externího přívodu vzduchu	3	Ambre	22-23
Emeraude 1/2/3/4	4-7	Jade	24-29
Aurore	8-9	Topaze	30-31
Integral	10-11	Saphir	32-33
Kubic	12-13	Onyx	34-35
I700P	14-15	Opale	36-37
I800P	16-17	Technologie ACS (Advanced Combustion System)	38
I1000P/I1000P DF	18-19	Příslušenství kit ventilace / kryt kouřovodu	39
Sokl v provedení „effet ciré“	20-21	Sporáky COOK	40-41

System externího přívodu vzduchu



Žádné hoření nemůže probíhat bez kyslíku. Provoz kamen však může probíhat bez spalování vzduchu z objektu. Vzduch je přiváděn z exteriéru objektu a uvnitř domu zůstává teplo.

Takto koncipované spotřebiče odpovídají nejnovějším požadavkům výstavby nízkoenergetických a pasivních domů a bytů (bâtiments basse consommation – BBC). Převážná část kamen Seguin nyní umožňuje napojení na externí přívod vzduchu pro spalování. Spotřebiče jsou vybaveny adaptéry EPV a tak fungují v uzavřeném vzducho-spalinovém systému.

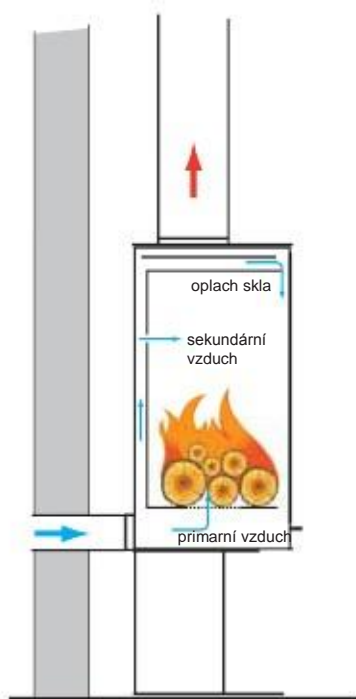

Adaptér pro přímé napojení externího přívodu vzduchu na spotřebič. Doporučujeme používat suché dřevo s vlhkostí do 20%.

Spotřebič je funguje v uzavřeném vzducho-spalinovém systému, vzduchu je přivedený do spalovací komory, kde reaguje spolu s palivem, v podobě spalin odchází spalinovou cestou do volného ozduší.

Emeraude 1



Emeraude 1 na nožičkách Réf : PEM1

Charakteristika

Klasifikace Flamme verte	7*
Nominální výkon	7 kW
Maximální výkon	9 kW
Délka polen	33 cm
Účinnost	79,7 %
Emise (% CO à 13 % O ₂)	0,07 %
Emise pevných částic	19 mg/Nm ³
Vytápěný prostor (orientační hodnota)	200 m ³
Sekundární spalování	
Spalovací komora vyložená vermiculitem, litinové dno ohniště	
Oplach skla	
Spalinové hrdlo vertikální nebo horizontální	Ø 15 cm
Přívod externího vzduchu	Ø 10 cm
Černě lakovaná litina	
Hmotnost	105 kg
Energetický a environmentální index	≤ 1

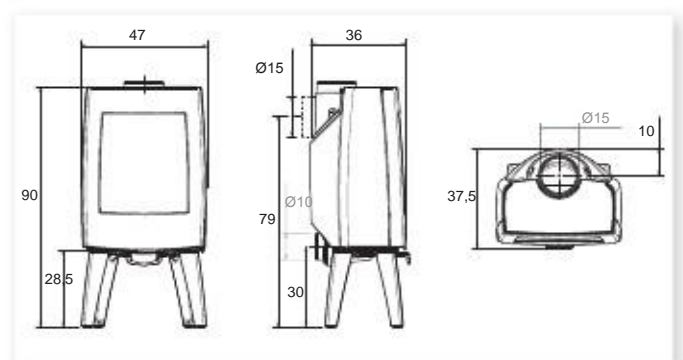

*v závislosti na objektu



*podrobnosti o záruce u distributora

Emeraude 2



Emeraude 2 na nožičkách s bočným prosklením Réf : PEM2/BL

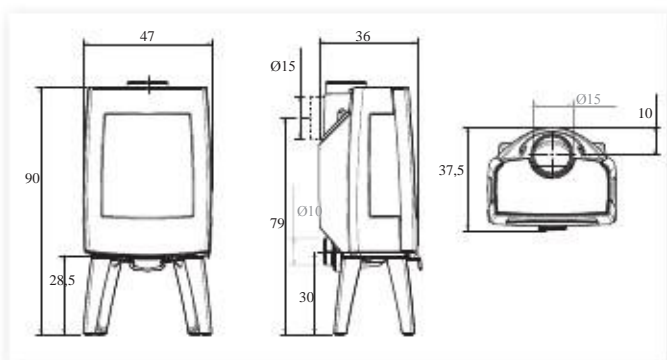

* podrobnosti o záruce u distributora

Emeraude 3



Emeraude 3 se zásobníkem

Réf : PEM3/N

Charakteristika

Klasifikace Flamme verte	7*
Nominální výkon	7 kW
Maximální výkon	9 kW
Délka polen	33 cm
Účinnost	79,7 %
Emise (% CO à 13 % O ₂)	0,07 %
Emise pevných částic	19 mg/Nm ³
Vytápěný prostor (orientační hodnota)	200 m ³
Sekundární spalování	
Spalovací komora vyložená vermiculitem, litinové dno ohniště	
Oplach skla	
Spalinové hrdlo vertikální nebo horizontální	Ø 15 cm
Přívod externího vzduchu	Ø 10 cm
Černě lakovaná litina	
Hmotnost	125 kg
Energetický a environmentální index	≤ 1

* v závislosti na objektu

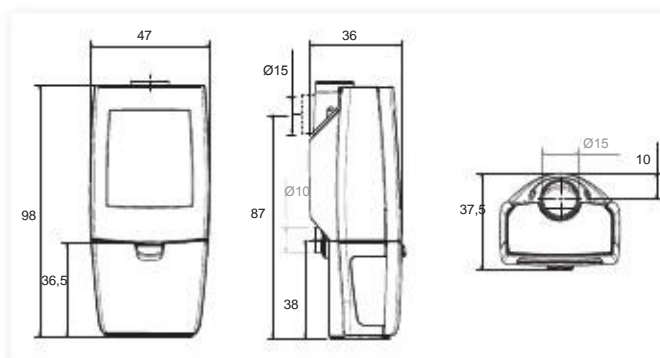

* podrobnosti o záruce u distributora

Emeraude 4



Emeraude 4 se zásobníkem a bočním prosklením Réf : PEM4/BL

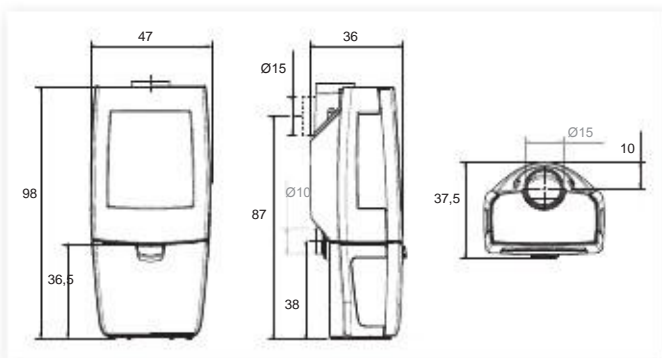

Barevné varianty Emeraude 1/2/3/4



Černý lak

Bílý smalt

Černý smalt



* podrobnosti o záruce u distributora

Aurore



Celolitinová kamna s čelním a bočním přikládáním,
Vybavená pokročilým systémem spalování ACS,
Přípojení na externí přívod vzduchu o Ø 10 cm (volitelně).

Charakteristika

Klasifikace Flamme verte	7*
Výkon	6 - 9 kw
Délka polen	50 cm
Účinnost	75 %
Emise (% CO à 13 % O2)	0,1 %
Emise pevných částic	19 mg/Nm3
Vytápěný prostor (orientační hodnota)	až 320 m3
Hmotnost	170 kg
Spalinové hrdlo vertikální nebo horizontální	Ø 15 cm
Energetický a environmentální index	≤ 1
Litinová konstrukce	
Litinová spalovací komora vyložená vermikulitem	
Přikládání z přední a pravé strany	
Regulace primárního vzduchu:	
pro optimální spalování	
pro čisté sklo	
Přívod externího vzduchu	
Sekundární spalování	

Barevné varianty



Bílý smalt



Černý smalt



Černý lak

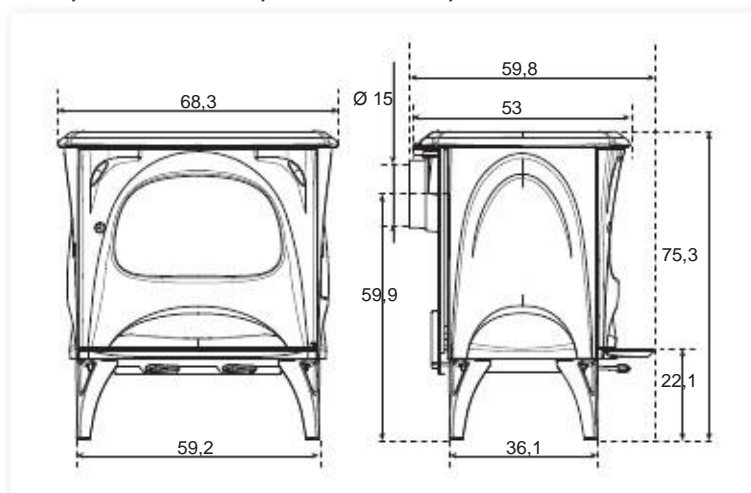

* podrobnosti o záruce u distributora



Aurore bílý smalt

Réf : PAUR/B



Integral

Charakteristika

Klasifikace Flamme verte	7*
Výkon	8 - 11,2 kW
Délka polen	50 cm
Účinnost	77,9%
Emise (CO% à 13% O ₂)	0,12%
Emise pevných částic	29 mg/Nm ³
Hmotnost (centrální model)	165 kg
Hmotnost (čelní model)	152 kg
Vytápěný prostor (orientační hodnota)	320 m ³
Energetický a environmentální index	≤1

Přívod externího vzduchu (výhradně verze s nohou) Ø 8 cm

Varianty:

- s nohou (spalinové hrdlo: Ø 20 cm)
 - průhledová-centrální (délka polen 50 cm)
 - čelní (délka polen 42 cm)
- závěsný (spalinové hrdlo: Ø 20 cm)
 - průhledová-centrální
 - čelní

Díly pro závěsnou variantu

Průhledová varianta má možnost přikládání z obou stran.



Urban Réf : P801C



Deck Réf : P802C



Factory Réf : P803C



Stripes Réf : P804C

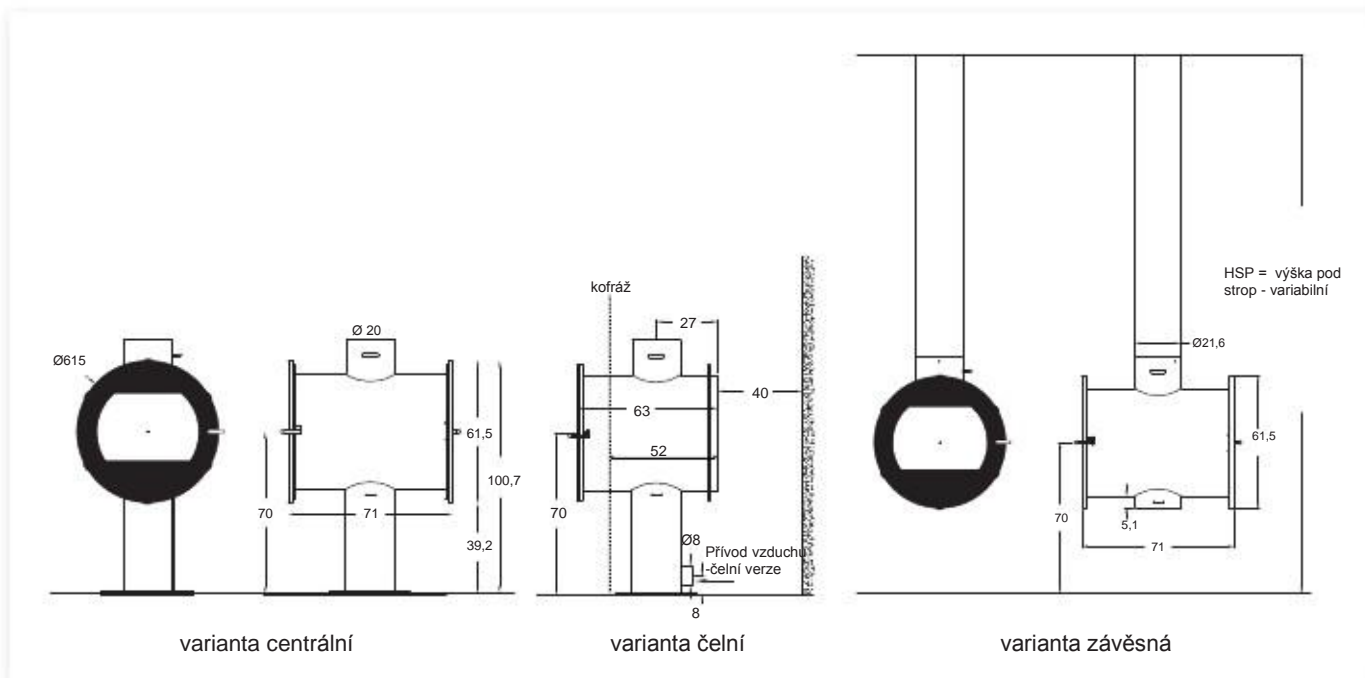

* podrobnosti o záruce u distributora



Jerry: průhledový-centrální, zavěšený

Réf : :P800C

Barevné varianty



černá



černá metalíza



čokoládová



čokoládová
metalíza



taupe



světle šedá



šedočerná
anthracite



nerez model
Jerry a Deck

Kubic

Charakteristika

Výkon	6 - 9 kW	Spalinové hrdlo vertikální Ø 18 cm
Délka polen	33 cm	Energetický a environmentální index ≤2
Účinnost	71,7%	Sekundární spalování
Emise (%CO à 13% O ₂)	0,17%	Připojitelná na externí přívod vzduchu
Hmotnost (centrální model)	105 kg	Spalovací komora s vyzdívkou
Hmotnost (čelní model)	118 kg	Oplach skla
Vytápěný prostor (orientační hodnota)	300 m ³	

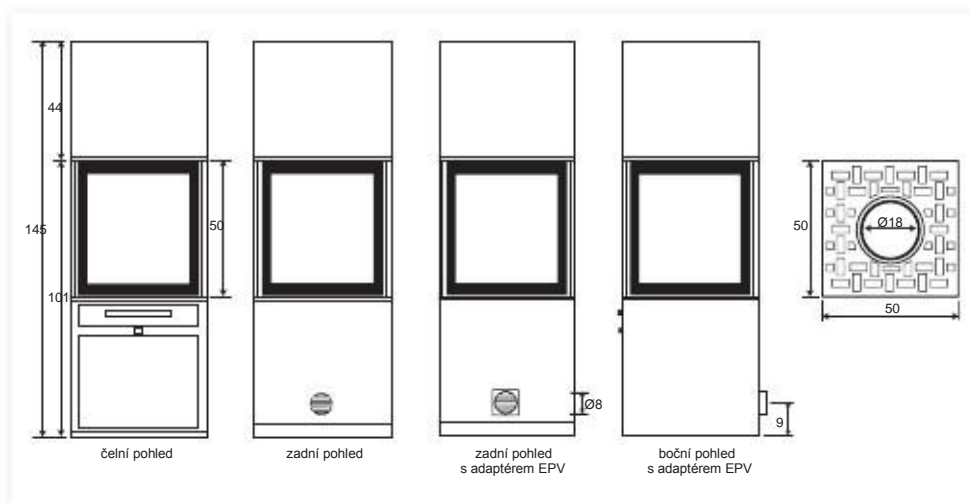

Kubic: čelní model

Réf : PKUB/M



Kubic: centrální model

Réf : PKUB/C



* podrobnosti o záruce u distributora

I700P

Charakteristika

Klasifikace Flamme verte

7*

Výkon	6-8 kW
Délka polen	50 cm
Účinnost	75 %
Emise (%CO à 13% de O ₂)	0,1 %
Emise pevných částic	30 mg/Nm ³
Hmotnost	150 kg
Hmotnost podstavce	50 kg
Vytápěný prostor (orientační hodnota)	300 m ³
Spalinové hrdlo	Ø 18 cm
Přvod externího vzduchu	Ø 6 cm
Energetický a environmentální index	≤ 1

Vyzdívkva béžová standardně, volitelně šedá

Spalinová klapka

Těsná dvířka

Blokace dveří spalinovou klapkou

Vitre intégrale infrarouge

Popelník se startovacím šoupátkem

Primární i sekundární vzduch napojený na EPV

I700P: varianta podstavce Z

*dostupné i pro model I800P

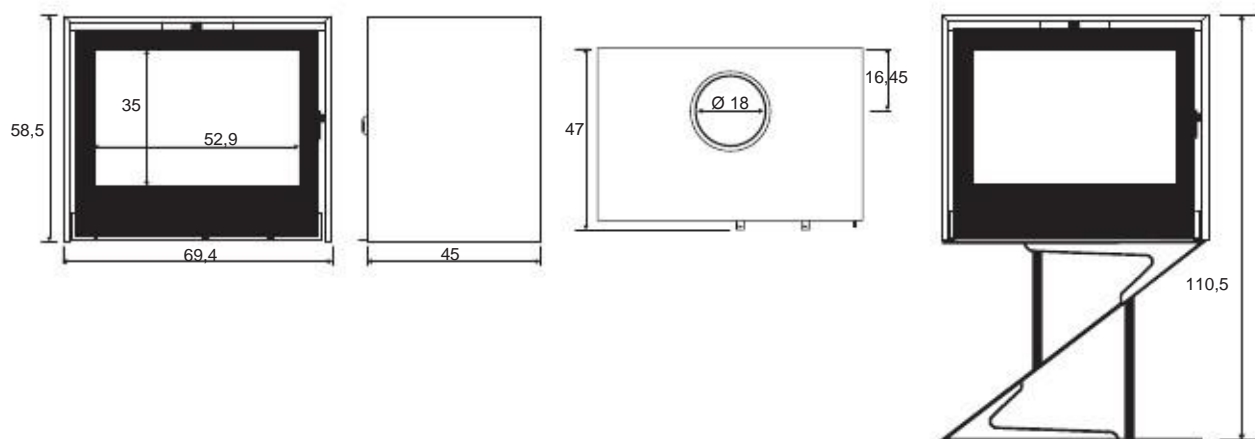

I700P: varianta na noze

*dostupné i pro model I800P

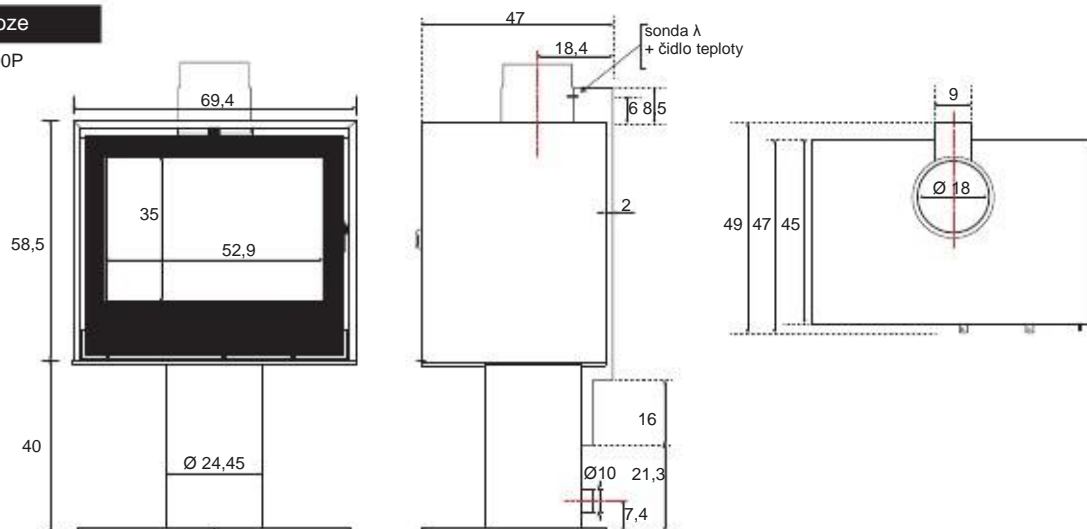

Varianta s IHS – bude dostupná později



* podrobnosti o záruce u distributora



I700P: varianta podstavce Z

Réf : I700P/S-Z

Kamna I700P jsou dostupná ve variantě se zásobníkem (strana 17)
se zásobníkem v provedení „effet ciré“ (strana 20)
se soklem monobloc v provedení „effet ciré“ + lavice + modul (strana 21)

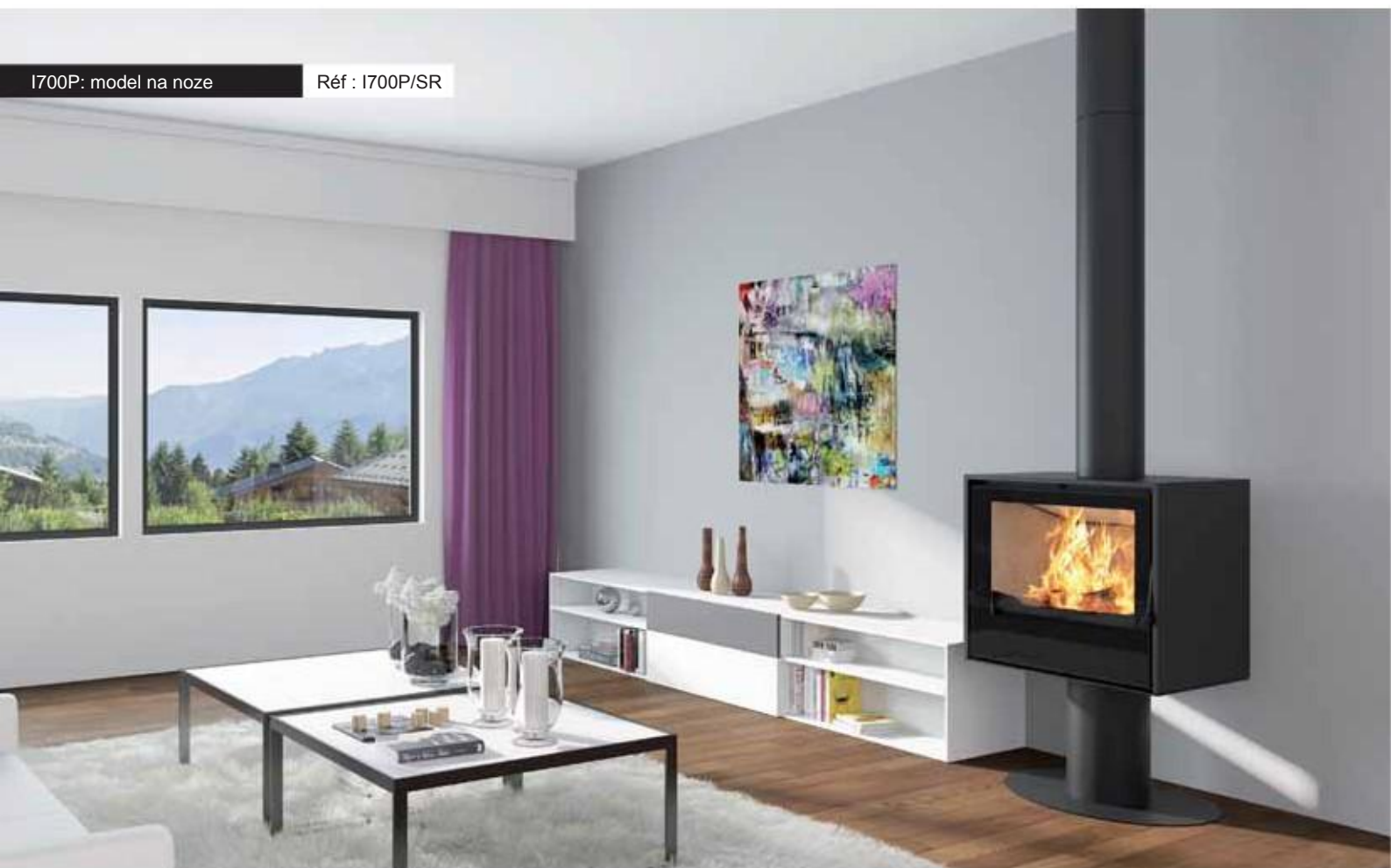

I700P: model na noze

Réf : I700P/SR

I800P

Charakteristika

Klasifikace Flamme verte

7*

Výkon	6-8 kW
Délka polen	až 50 cm
Účinnost	75 %
Emise (%CO à 13% de O2)	0,10 %
Emise pevných částic	30 mg/Nm ³
Hmotnost	150 kg
Hmotnost podstavce	50 kg
Vytápěný prostor (orientační hodnota)	300 m ³
Spalinové hrdlo	Ø 18 cm
Přívod externího vzduchu	Ø 6 cm
Energetický a environmentální index	≤ 1

Vyzdívka béžová standardně, volitelně šedá

Spalinová klapka

Těsná dvířka

Blokace dveří spalinovou klapkou

Vitre integrálně infrarouge

Popelník se startovacím šoupátkem

Primární i sekundární vzduch napojený na EPV

I800P: varianta se zásobní

*dostupné i pro model I700P

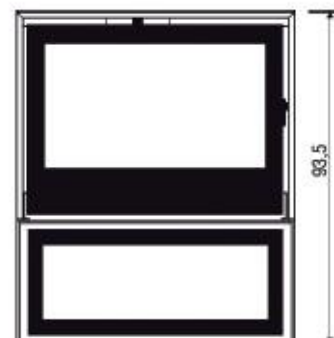
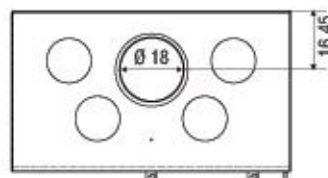
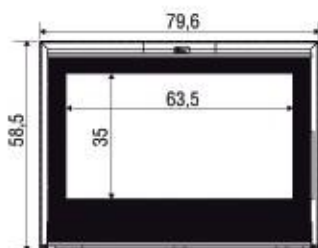

* podrobnosti o záruce u distributora



I800P : varianta se zásobníkem Réf : I800P/S-B

Kmna I800P jsou dostupná ve variantě s podstavcem Z (strana 15)
se zásobníkem v provedení „effet ciré“ (strana 20)
se soklem monobloc v provedení „effet ciré“ + lavice + modul (strana 21)

I1000P

Charakteristika

Klasifikace Flamme verte	7*
Výkon	6-8 kW
Délka polen	60 cm
Účinnost	75 %
Emise (% CO à 13% O2)	0,1 %
Emise pevných částic	30 mg/Nm ³
Hmotnost	180 kg
Spalinové hrdlo	Ø 20 cm
Energetický a environmentální index	≤ 1

- Spalinová klapka
- Těsná dvířka
- Blokace dveří spalinovou klapkou
- Vitre intégrale infrarouge
- Popelník se startovacím šoupátkem
- Primární i sekundární vzduch napojený na EPV Ø 6 cm



Varianty:

- podstavec Z
- kovový zásobník paliva (nezasklený)
- sokl v provedení „effet ciré“ monobloc (volitelně s lavicí a modulem v provedení „effet ciré“)

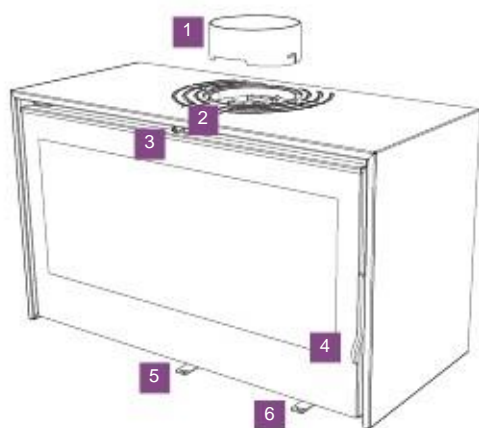
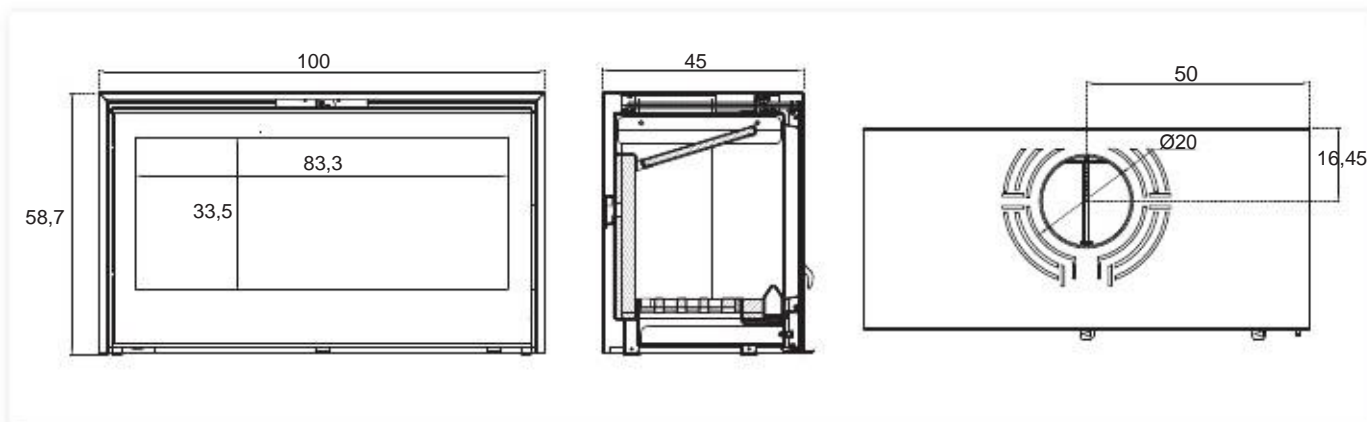

- 1 Spalinové hrdlo Ø 20 cm s adaptérem tl.: 2 mm
- 2 Zámek blokace dveří
- 3 Ovládání spalinové klapky
- 4 Madlo zámku dveří
- 5 Šoupátko starteru na popelníku
- 6 Regulace výkonu integrovaná na fasádu

I1000P DF

přívod EPV ze spodu



Varianty

- podstavec Z (nelze napojit na EPV)
- kovový zásobník paliva (připojitelný a EPV)
- sokl v provedení „effet ciré“ monobloc (volitelně s lavicí a modulem v provedení „effet ciré“) - (nelze napojit na EPV)

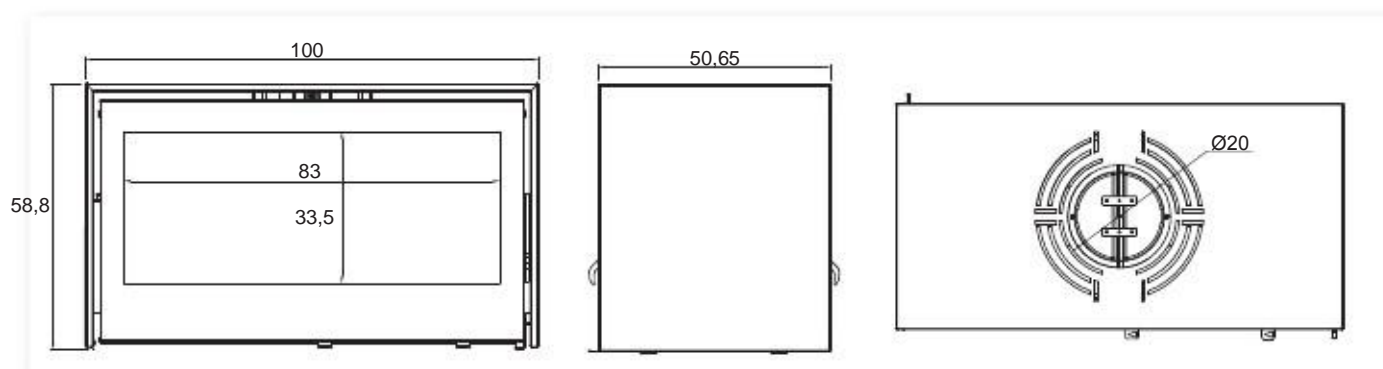



Podstavec zásobník v provedení „effet ciré“ I700P nebo I800P



sokl v provedení „effet ciré“ monobloc (volitelně s lavicí a modulem v provedení „effet ciré“) pro modely I700P nebo I800P

Ambre

Charakteristika

Klasifikace Flamme verte	7*
Výkon	8 - 10,2 kW
Délka polen	33 cm
Účinnost	75,7 %
Emise (% CO à 13 % O2)	0,11 %
Emise pevných částic	35 mg/Nm ³
Vytápěný prostor (orientační hodnota)	až 400 m ³
Hmotnost	147 kg
Spalinové hrdlo vertikální nebo horizontální	Ø 15 cm
Energetický a environmentální index	≤ 1

- Litinová konstrukce
- Ocelová noha nebo litinový zásobník paliva
- Regulovatelný primární vzduch
- Přívod externího vzduchu Ø 8 cm – volitelné příslušenství
- Verze na noze i se zasklením Black Line

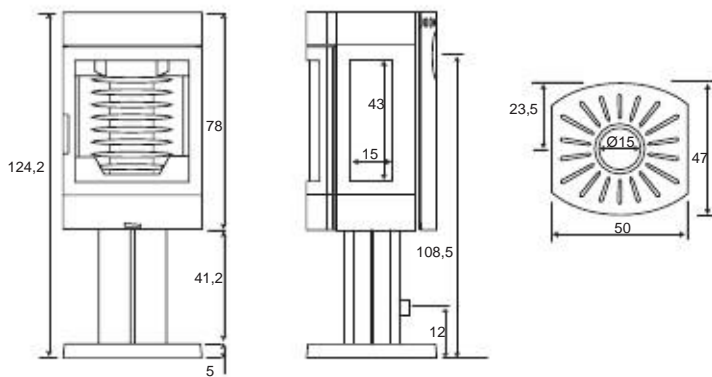

* podrobnosti o záruce u distributora



Ambre: model na noze se zasklením Black Line Réf : PA/SR



Model se zásobníkem

Réf : PAB/N



Model na noze

Réf : PA/N

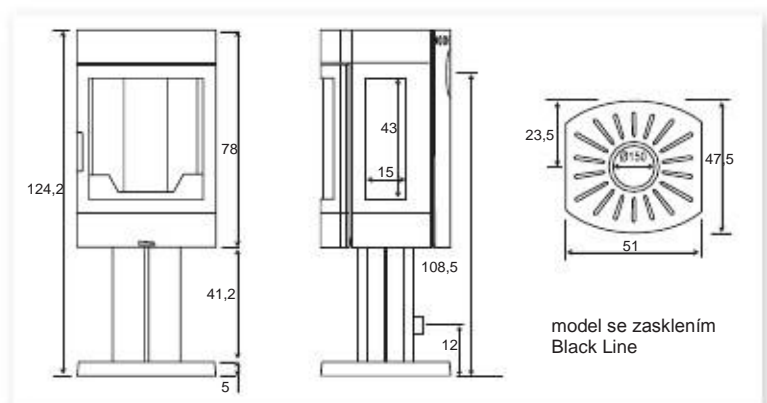

Jade [na noze]



Charakteristika

Klasifikace Flamme verte	7*
Výkon	5 - 7 kW
Délka polen	30 cm
Účinnost	79 %
Emise (% CO à 13 % O ₂)	0,07 %
Emise pevných částic	31 mg/Nm ³
Vytápěný prostor (orientační hodnota)	až 250 m ³
Hmotnost	165 kg
Spalinové hrdlo vertikální nebo horizontální	Ø 15 cm
Energetický a environmentální index	≤ 1

Litinová konstrukce
 Litinová spalovací komora vyložená vermikulitem
 Regulace primárního vzduchu:
 pro optimální spalování
 pro čisté sklo
 Přívod externího vzduchu Ø 10 cm
 Sekundární spalování

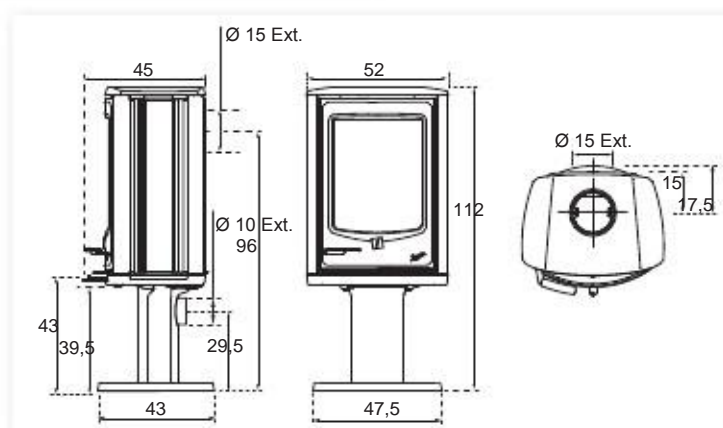

Přívod EPV

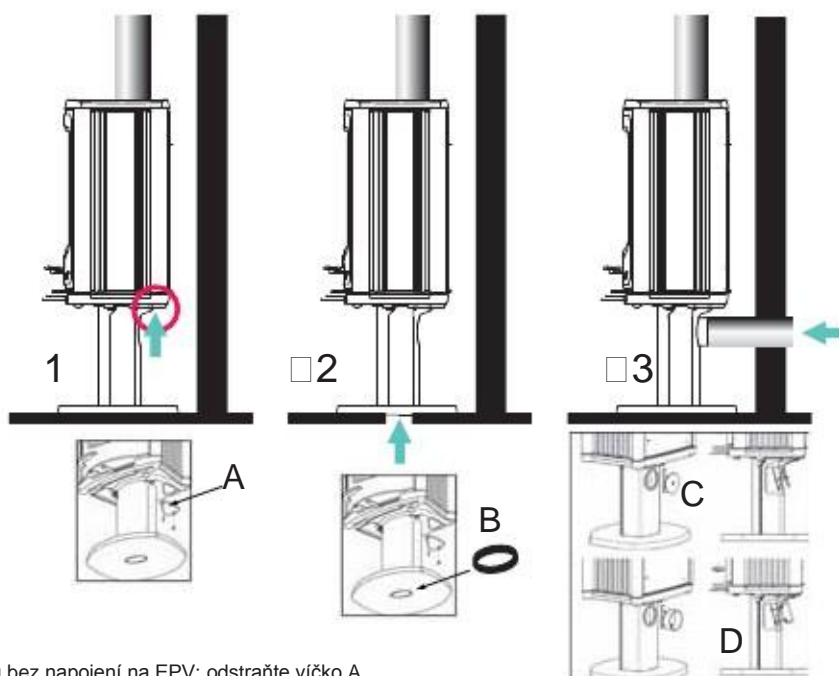

- 1 – přívod vzduchu bez napojení na EPV: odstraňte víčko A
- 2 – přívod EPV podlahou: osadte hrdlo s těsněním B (Ø10), osadte víčko A.
- 3 – přívod EPV zadem: osadte víčko A, odstraňte kryt C a nahraďte jej hrdlem D (Ø10)

Součástky A,B,C a D jsou součástí dodávky kamen



Jade : model na noze

Réf : PJ/GPI



Varianta s keramickými boky Terre d'Orient

Réf : PJ/GPI



Blanc
Meringue



Terre
d'Orient



* podrobnosti o záruce u distributora

Jade

[se zásobníkem]



Charakteristika

Klasifikace Flamme verte	7*
Výkon	5 - 7 kW
Délka polen	30 cm
Účinnost	79 %
Emise (% CO à 13 % O2)	0,07 %
Emise pevných částic	31 mg/Nm ³
Vytápěný prostor (orientační hodnota)	až 250 m ³
Hmotnost	165 kg
Spalinové hrdlo vertikální nebo horizontální	Ø 15 cm
Energetický a environmentální index	≤ 1

Litinová konstrukce
Litinová spalovací komora vyložená vermikulitem
Regulace primárního vzduchu:
pro optimální spalování
pro čisté sklo
Přívod externího vzduchu Ø 10 cm
Sekundární spalování

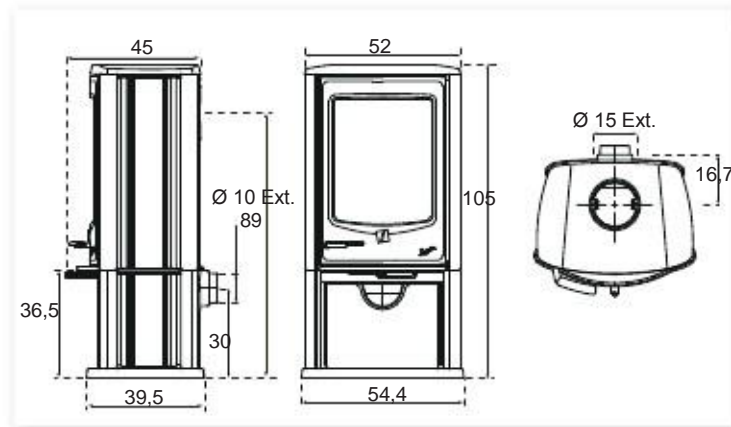

Přívod EPV

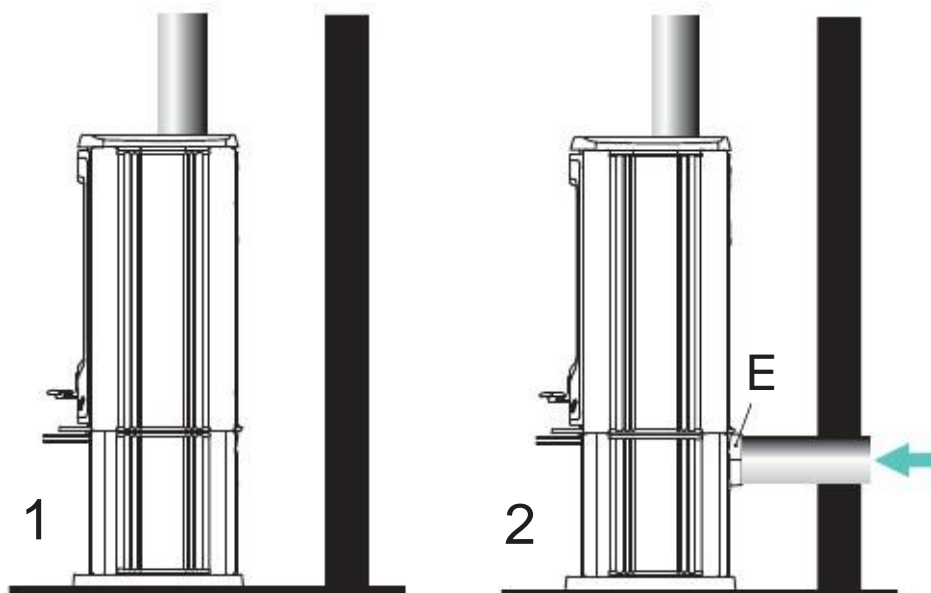

- 1 - přívod vzduchu bez napojení na EPV
- 2 - přívod EPV zadem: osadíte hrdlem E (Ø10) (součástí kamen)



Jade: model se zásobníkem Réf : PJ/GBU



* podrobnosti o záruce u distributora

Jade



Charakteristika

Klasifikace Flamme verte 7*

Výkon	5 - 7 kW
Délka polen	30 cm
Účinnost	79 %
Emise (% CO à 13 % O2)	0,07 %
Emise pevných částic	31 mg/Nm ³
Vytápěný prostor (orientační hodnota)	jusqu'à 250 m ³
Hmotnost	165 kg
Spalinové hrdlo vertikální nebo horizontální	Ø 15 cm
Energetický a environmentální index	≤ 1

Litinová konstrukce
 Litinová spalovací komora vyložená vermikulitem
 Regulace primárního vzduchu:
 pro optimální spalování
 pro čisté sklo
 Přívod externího vzduchu Ø 10 cm
 Sekundární spalování

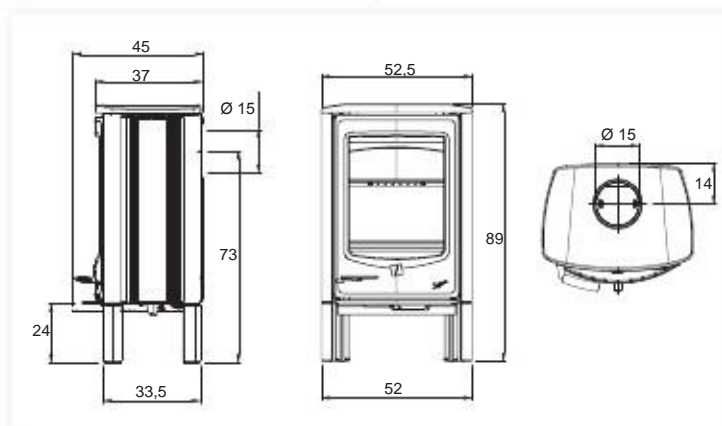

Přívod EPV

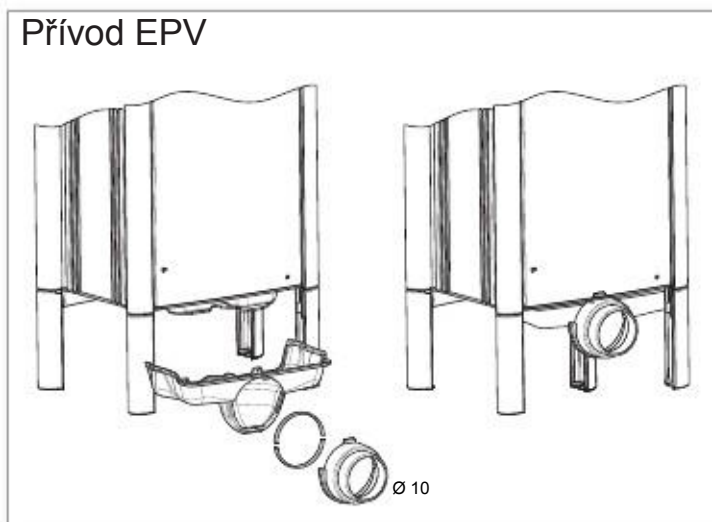



Jade: model modrý smalt

Réf : PJ/B



Smalt brun
Réf : PJ/M



Smalt crème
Réf : PJ/C



* podrobnosti o záruce u distributora

Topaze



Charakteristika

Klasifikace Flamme verte	7*
Výkon	9 - 11 kW
Délka polen	60 cm
Účinnost	78 %
Emise (% CO à 13 % O2)	0,09 %
Emise pevných částic	19 mg/Nm3
Vytápěný prostor (orientační hodnota)	jusqu'à 400 m3
Hmotnost	215 kg
Spalinové hrdlo vertikální nebo horizontální	Ø 15
Energetický a environmentální index	≤ 1

Litinová konstrukce
 Litinová spalovací komora vyložená vermikulitem
 Přikládání z přední a pravé strany
 Regulace primárního vzduchu:
 pro optimální spalování
 pro čisté sklo
 Přívod externího vzduchu Ø 10 cm
 Sekundární spalování

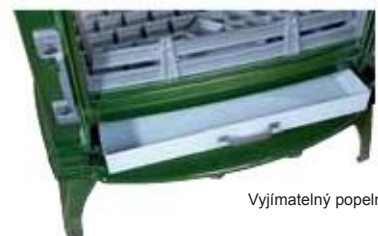
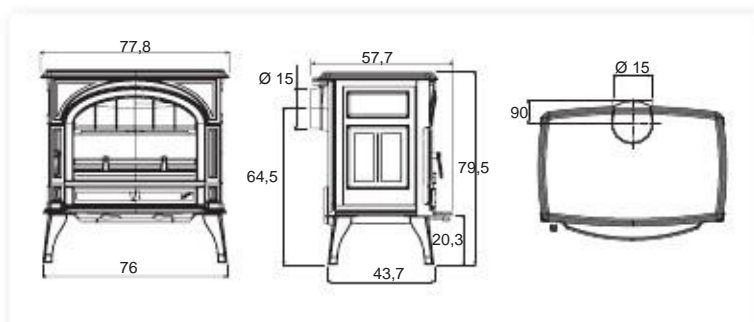

Vyjímatelný popelník

Přívod EPV (volitelné příslušenství)

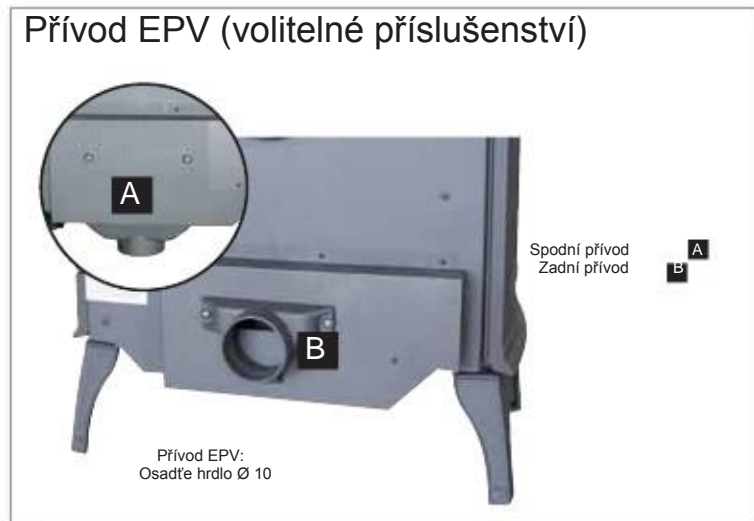

Dvířka bočního přikládání



Smalt vert Périodot
 Réf : PT/VP



Šedý lak
 Réf : PT/G



Smalt bleu
 Réf : PT/B



Topaze: model smalt marron

Réf : PT/M



Smalt crème
Réf : PT/C



* подробности о зăруче u дистрибутора

Saphir



Charakteristika

Klasifikace Flamme verte	7*
Výkon	6 - 9 kw
Délka polen	50 cm
Účinnost	75 %
Emise (% CO à 13 % O ₂)	0,1 %
Emise pevných částic	19 mg/Nm ³
Vytápěný prostor (orientační hodnota)	jusqu'à 320 m ³
Hmotnost	165 kg
Spalinové hrdlo vertikální nebo horizontální	Ø 15 cm
Energetický a environmentální index	≤ 1

Litinová konstrukce
 Litinová spalovací komora vyložená vermikulitem
 Přikládání z přední a pravé strany
 Regulace primárního vzduchu:
 pro optimální spalování
 pro čisté sklo
 Přívod externího vzduchu Ø 10 cm
 Sekundární spalování

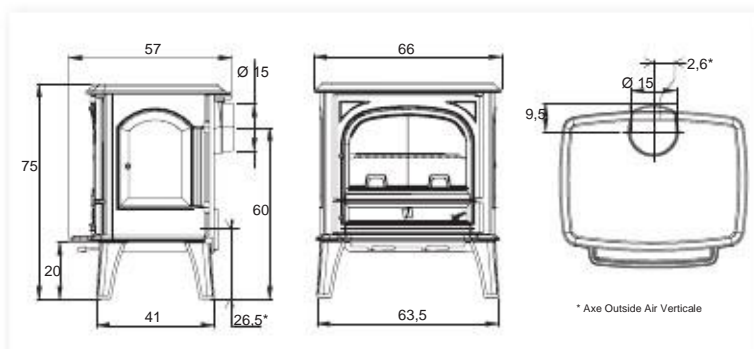

Přívod EPV (volitelné příslušenství)

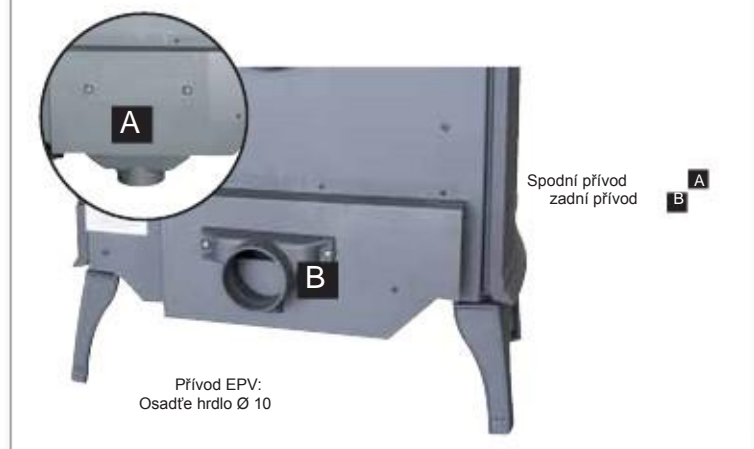



Saphir: model smalt crème

Réf : PS/C



Smalt brun
Réf : PS/M



* подробности о зэрке у дистрибутора

Onyx



Viz strana 39

Charakteristika

Klasifikace Flamme verte

7*

Výkon	9,7 kW
Délka polen	50 cm
Účinnost	75,3 %
Emise (% CO à 13 % O2)	0,11 %
Emise pevných částic	31 mg/Nm ³
Vytápěný prostor (orientační hodnota)	až 400 m ³
Hmotnost - bez krytu kouřovodu:	236 kg
- s krytem kouřovodu:	262 kg
Spalinové hrdlo vertikální	Ø 20 cm

Ocelová konstrukce
Spalovací komora z litiny
Přikládání z přední strany
Spalinová klapka pro optimální provoz
Systém blokace dveří při uzavřené spalinové klapce
Sekundární spalování

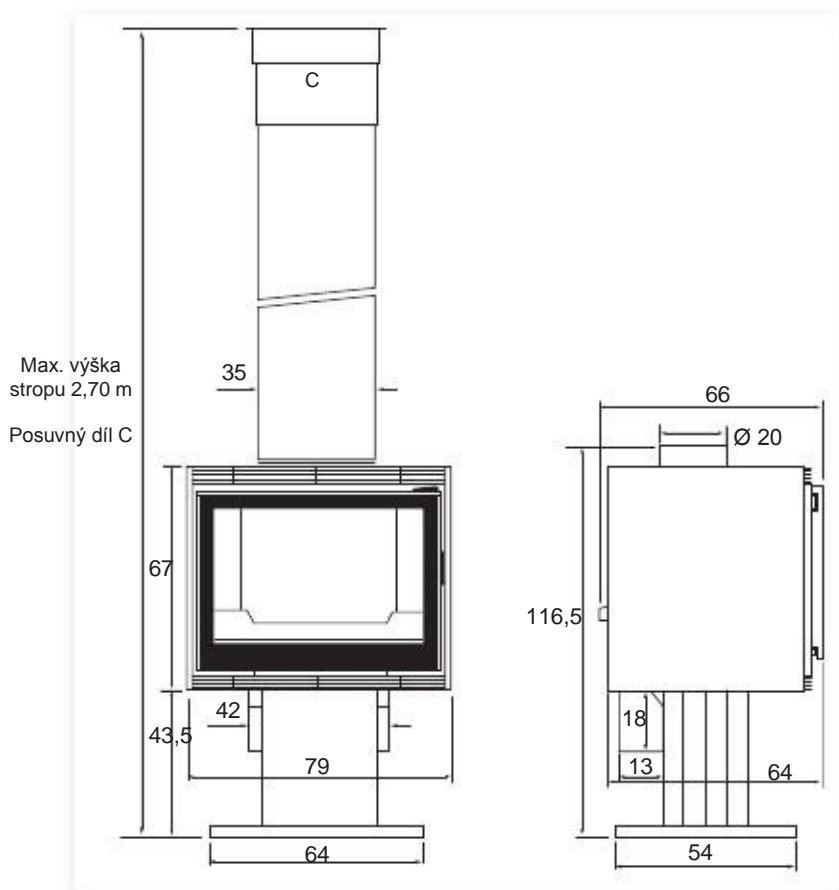

Model se zásobníkem bez krytu kouřovodu | Réf : PONYX/BU





Onyx Réf: PONYX



* podrobnosti o záruce u distributora



Charakteristika

Klasifikace Flamme verte

7*

Výkon	9,7 kW
Délka polen	50 cm
Účinnost	75,3 %
Emise (% CO à 13 % O ₂)	0,11 %
Emise pevných částic	31 mg/Nm ³
Hmotnost - bez krytu kouřovodu:	210 kg
- s krytem kouřovodu:	248 kg
Spalinové hrdlo vertikální	Ø 20 cm

Spalovací komora z litiny
 Přikládání z přední strany
 Spalinová klapka pro optimální provoz
 Systém blokace dveří při uzavřené spalinové klapce
 Sekundární spalování

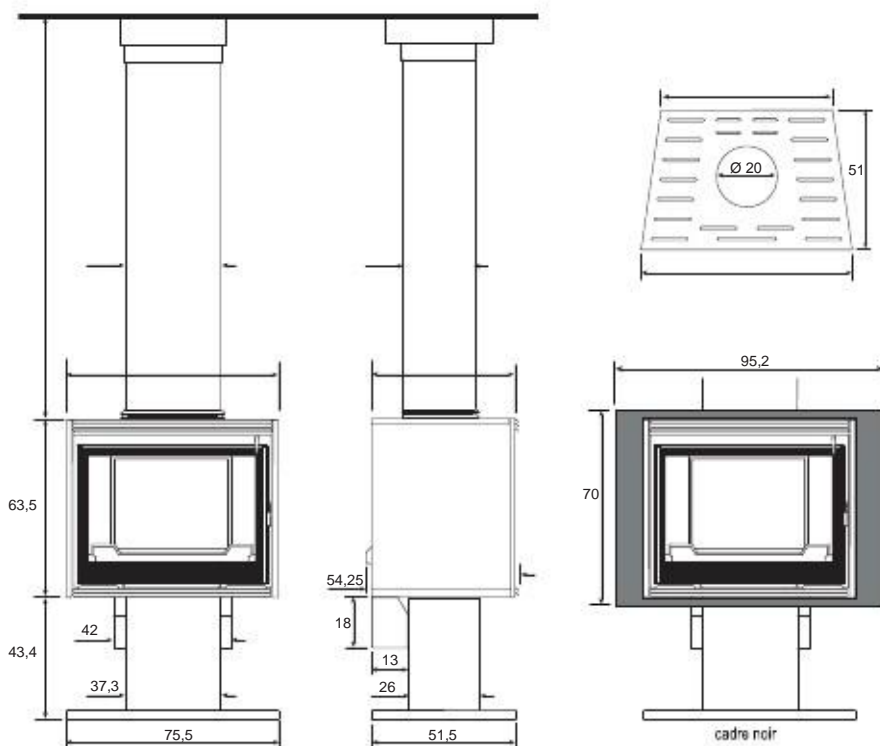

Model se zásobníkem Réf : POB/N



Příslušenství černý rám
 výhradně pro model na noze

Model bez krytu
 kouřovodu





Opale s krytým kouřovodu
Max. výška stropu 270 cm

Réf : PO/N



* podrobnosti o záruce u distributora



Technologie ACS*



*Advanced Combustion System

(tato technologie je u kamen Aurore, Jade, Saphir a Topaze)



-  Regulovatelný přívod vzduchu pro oplach skla
-  Fixní přívod vzduchu pro sekundární spalování
-  Regulovatelný přívod primárního vzduchu pro spalování

Příslušenství kit ventilace

(tato technologie je u kamen Onyx a Opale)



Příslušenství kryt kouřovodu

(tato technologie je u kamen Onyx a Opale)

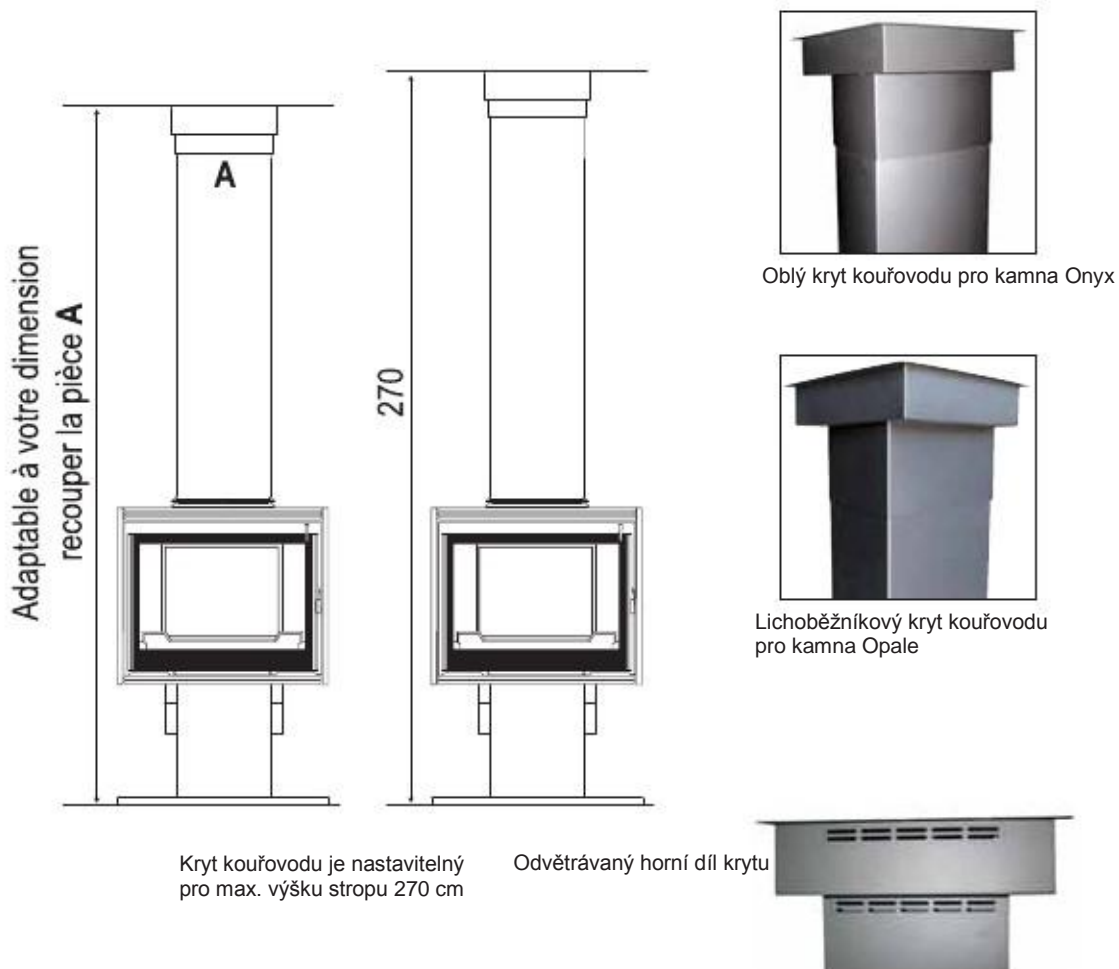

COOK

75 & 90

Charakteristika

Klasifikace Flamme verte

7*

	COOK 75	COOK 90
Výkon	7,5 kW	8 kW
Emise (% CO à 13 % O ₂)	0,055 %	0,055 %
Účinnost	80,8 %	80,8 %
Délka polen	33 cm	33 cm
Hmotnost	190 kg	212 kg
Vytápěný prostor (orientační hodnota)		až 300 m ³
Energetický a environmentální index		≤1

Optimalizovaná distribuce tepla ve sporáku systémem QUICKFIRE

Primární regulace s manuálním termostatem

Varná desky sklokeramická nebo z leštěné oceli

Barevné varianty: břidlicově šedý smalt nebo krémový smalt

Příslušenství – izolační zástěna šíře 5 cm smaltovaná

Spalinové hrdlo Ø 12 cm

- sklokeramická varná deska: zadní nebo z levého boku

- ocelová varná plocha: zadní, z levého boku nebo horní pravý

Dodáváno s pečícím plechem a roštem

Rozměry COOK 75/COOK 90:

Ohniště L185 x h 135

Trouba L 325 x P 435 x h 220

Cook 75

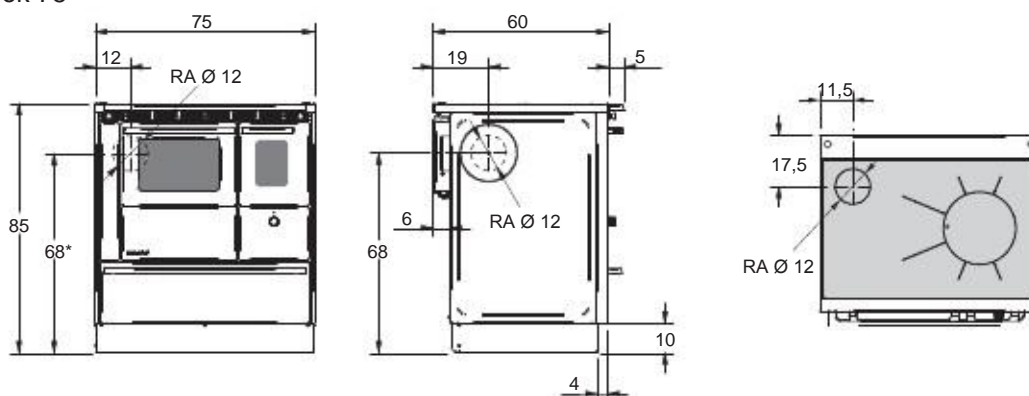

Cook 90

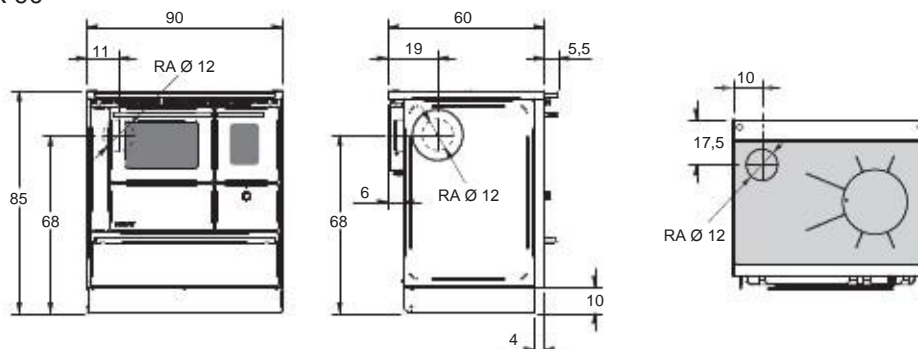



COOK 75 - břidlicově šedý smalt Réf : COOK75/G



* podrobnosti o záruce u distributora



Objevte svět Seguin !



IDEALNÍ průvodce pro Váš výběr krbů, sporáků a kamen.
Aplikace pro Váš iPhone je zdarma na Apple Store
(heslo: cheminée nebo Seguin).
Snadné a praktické pro dokonalou představu krbu u Vás doma.

Možnosti:

- **Nabídka:** můžete si vyhledat a prohlédnout naše produkty: krby, kamna a sporáky.
- **Simulace:** můžete si virtuálně vyzkoušet umístění některého z našich výrobků u vás doma díky rozšířené realitě. Vyberte si model, vyfotíte, upravíte, uložíte a můžete sdílet.
- **Kontakt:** najdete si nejbližší prodejnu a kontaktní informace, vyhledáte si na mapě trasu a naplánujete trasu.
- **Informace:** získáte informace, dohodnete si schůzku, zadáte si cenovou nabídku, kdykoliv budete chtít, ať jste kdekoliv.
- **Bonus:** pro lepší představu relaxace u krbu, který je vybaven sekundárním spalováním, můžete sledovat video sekvence.



Zažijte Seguin Generation...

Kontaktujte Seguin přes Facebook :

Groupe Seguin Duteriez 

www.google.com/+seguinduteriez 

www.youtube.com/user/SeguinDuteriez 

Pro informace o záruce na spotřebiče kontaktujte
svého distributora nebo dovozce na www.topsys.cz

DŮLEŽITÁ UPOZORNĚNÍ

Topeniště a kamna vydávají velké množství tepla. Instalaci svěřte odborníkům, zejména s ohledem na nezbytné vzdálenosti od hořlavých hmot a místně platným předpisům a normám. Odpovědnost výrobce je omezena na specifickou záruku na různé díly, ze kterých je spotřebič složen. Toto je dobrý důvod akceptovat veškerá doporučení uvedená v návodu a respektovat příslušné normy a obecně platné předpisy. Spotřebiče Seguin jsou vyráběny v souladu s Evropskou normou EN 13229 a EN 12815.

Tento dokument nemá smluvní charakter. Diference mohou být zapříčiněny neustálým vývojem výrobků, nemusí tedy odpovídat prezentovaným fotografiím. Uváděné parametry odpovídají parametrům zjištěným testy v laboratorním prostředí a nemusí odpovídat výsledkům při individuálním použití. Doporučujeme používat suché dřevo s vlhkostí <20%.



Z.I. de Lhérat - 63310 RANDAN (France)
www.seguin.fr - commercial@seguin.fr

dovoz do České republiky:
TOPSYS Praha spol. s r.o., Bělohorská 263a – 16900 Praha 6
www.topsys.cz – krby@topsys.cz



web

Váš distributor: